



PURGEUR A FLOTTEUR FERME LIBRE

MODÈLE SJH5B ACIER COULÉ

PURGEUR À FLOTTEUR FERMÉ LIBRE AVEC ASSISE EN TROIS POINTS ET PURGE D'AIR THERMOSTATIQUE

Avantages

Purgeur fiable et résistant, d'une étanchéité parfaite, convenant pour les process de taille petite et moyenne et de pression élevée. Modèles pour l'installation dans des tuyauteries horizontales et verticales.

1. Le flotteur fermé libre auto-modulant assure une décharge continue à faible vitesse, quelque soit le débit de condensât.
2. La précision d'usinage du flotteur, le joint d'eau permanent et l'assise en trios points garantissent une étanchéité parfaite, même à débit nul.
3. Le purge d'air thermostatique bimétallique élimine l'air automatiquement pour une mise en route rapide.
4. Une crépine incorporée de grande surface assure un fonctionnement sans problème.
5. Accès facile aux pièces internes, sans démontage des tuyauteries. Ceci facilite le nettoyage et réduit les coûts d'entretien.

Directive équipements sous pression (DESP)

Classification selon la directive équipements sous pression n° 2014/68/UE, fluides du groupe 2

Dimension	Catégorie	Marquage CE
DN 20, DN 25	I	Avec marquage CE et déclaration de conformité



Caractéristiques techniques

Modèle	SJH5NB	SJH5VB
Montage sur tuyauteries	Horizontal	Vertical
Raccordements	À brides	
Dimension	DN 20, 25	
N° d'orifice	5, 10, 14, 22, 32	
Pression de fonctionnement maximale (bar) PMO	5, 10, 14, 22, 32	
Pression différentielle maximale (bar) ΔPMX	5, 10, 14, 22, 32	
Température de fonctionnement maximale (°C) TMO	400	

CONDITIONS DE CONCEPTION (**PAS** LES CONDITIONS DE FONCTIONNEMENT) : Pression maximale admissible (bar) PMA : 40 1 bar = 0,1 MPa
 Température maximale admissible (°C) TMA : 400
 Température minimale admissible (°C) : 0

N°	Description	Matériau	DIN*	ASTM/AISI*
①	Corps	Acier coulé A216 Gr.WCB	1.0619	—
②	Couvercle	Acier au carbone A105	1.0460	—
③	Flotteur	Acier inox SUS316L	1.4404	AISI316L
④	Orifice	—	—	—
⑤	Joint orifice	Graphite/Acier inox SUS316L	—/1.4404	—/AISI316L
⑥	Joint bouchon orifice	Fer doux SUYP	1.1121	AISI1010
⑦	Bouchon orifice	Acier inox coulé A351 Gr.CF8	1.4312	—
⑧	Joint couvercle	Graphite/Acier inox SUS316L	—/1.4404	—/AISI316L
⑨	Boulon de couvercle	Acier au carbone SNB7	1.7225	A193/Gr.B7
⑩	Écrou de couvercle	Acier au carbone S45C	1.0503	AISI1045
⑪	Joint de porte-crèpine	Fer doux SUYP	1.1121	AISI1010
⑫	Porte-crèpine	Acier inox coulé A351 Gr.CF8	1.4312	—
⑬	Crèpine	Acier inox SUS430	1.4016	AISI430
⑭	Joint couvercle élément	Fer doux SUYP	1.1121	AISI1010
⑮	Couvercle élément	Acier inox coulé A351 Gr.CF8	1.4312	—
⑯	Guide élément	Acier inox SUS304	1.4301	AISI304
⑰	Siège purge d'air	—	—	—
⑱	Bilame	—	—	—
⑲	Anneau élastique	Acier inox SUS304	1.4301	AISI304
⑳	Purge d'air	—	—	—
㉑	Anneau élastique	Acier inox SUS304	1.4301	AISI304
㉒	Crèpine	Acier inox SUS304	1.4301	AISI304
㉓	Plaque nominative	Acier inox SUS304	1.4301	AISI304

* Matériaux équivalents
 Contactez TLV pour connaître les pièces de remplacement disponibles.

ATTENTION En cas de dépassement des limites de fonctionnement données, des dysfonctionnements ou accidents pourraient survenir. Il se peut que des règlements locaux limitent l'utilisation du produit en deçà des spécifications indiquées.

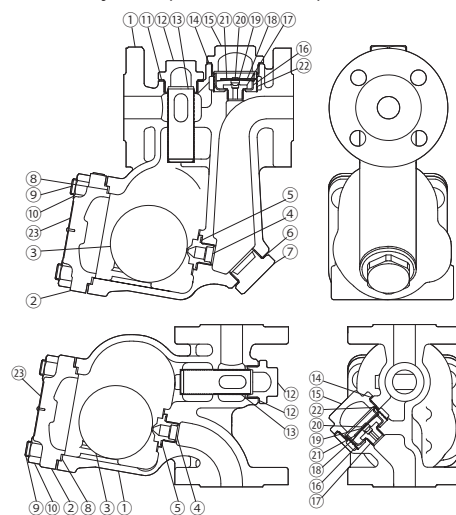

Copyright © TLV

Dimensions, poids

● **SJH5NB** À brides

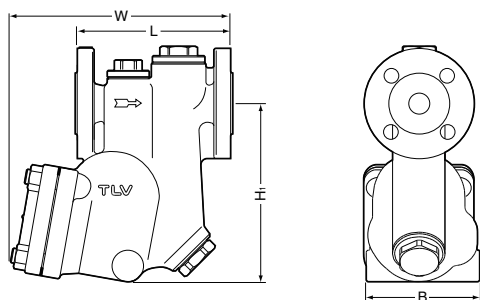

SJH5NB À brides (mm)

DN	L		H ₁ *	W*	B*	Poids (kg)
	DIN 2501	PN25/40				
20	150		170	215	110	8,7
25	160			220		10

* Environ

● **SJH5VB** À brides

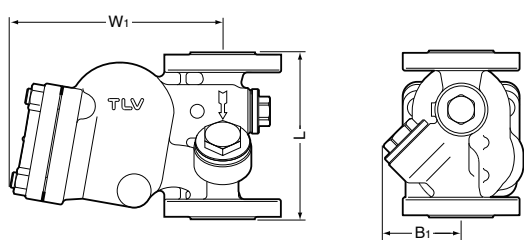

SJH5VB À brides (mm)

DN	L		W ₁ *	B ₁ *	Poids (kg)
	DIN 2501	PN 25/40			
20	150		195	70	7,5
25	160				9,2

* Environ

Débits

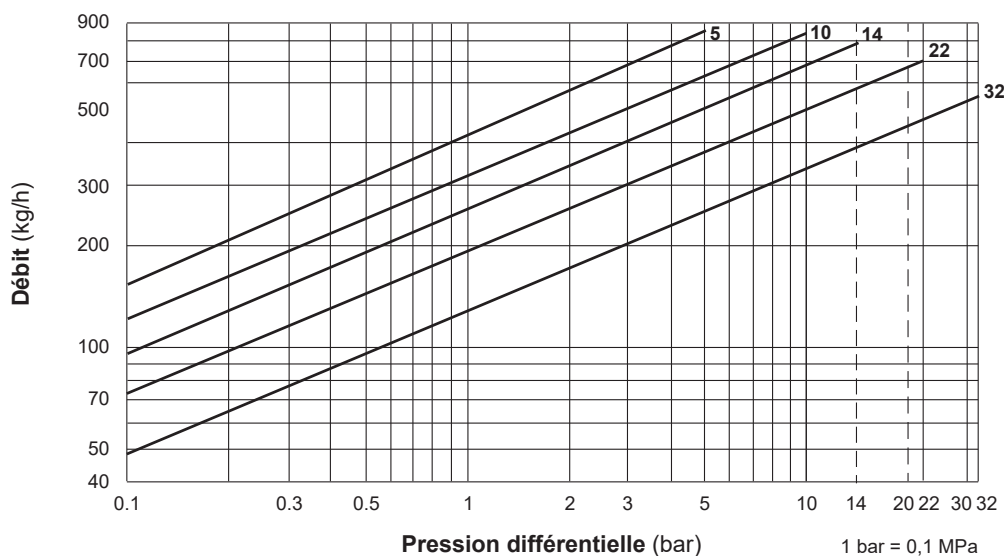

1. Les numéros des courbes à l'intérieur du graphe représentent les numéros d'orifice.
2. La pression différentielle est la différence entre les pressions à l'entrée et à la sortie du purgeur.
3. Les débits sont donnés pour une évacuation continue du condensât à 6 °C en-dessous de la température de vapeur saturée.
4. Facteur de sécurité recommandé : au moins 1,5.



NE PAS utiliser ce produit sous des conditions excédant la pression différentielle maximale, car il y aura accumulation de condensât!

TLV EURO ENGINEERING FRANCE SARL

Parc d'Ariane 2, bât. C, 290 rue Ferdinand Perrier, 69800 Saint Priest, FRANCE
 Tél: [33]-(0)4-72482222 Fax: [33]-(0)4-72482220
 E-mail: tlv@tlv-france.com <https://www.tlv.com>

Manufacturer
TLV CO., LTD.
 Kakogawa, Japan
is approved by LRQA Ltd. to ISO 9001/14001

ISO 9001
 ISO 14001

