



ZYKLON-ABSCHIEDER

TYP DC7 EDELSTAHL

KONDENSATABSCHEIDER MIT HOHEM WIRKUNGSGRAD

Beschreibung

Zyklonabscheider mit hohem Wirkungsgrad, komplett aus Edelstahl, zum Entfernen von Kondensat aus Dampf und Druckluft.

1. Voll verschweißtes, wartungsfreies Gehäuse.
2. Kompakte und leichte Bauweise.
3. Alle Bauteile aus Edelstahl mit hoher Korrosionsfestigkeit und langer Lebensdauer
4. Mitgeführtes Kondensat wird mit einem Wirkungsgrad von bis zu 98% ausgetragen.



Technische Daten

Typ		DC7		
Anschluss		Muffe	Schweißmuffe	Flansch
Größe/Nennweite		1/2", 3/4", 1", 1 1/2", 2"		
Maximaler Betriebsdruck (bar ü)	PMO	25		
Maximale Betriebstemperatur (°C)	TMO	300		
Verwendbare Medien*		Dampf, Luft		

*Nicht für giftige, entflammare oder sonst wie gefährliche Gase benutzen.

1 bar = 0,1 MPa

AUSLEGUNGSDATEN (NICHT BETRIEBSDATEN): Maximal zulässiger Druck (bar ü) PMA: 25
Maximal zulässige Temperatur (°C) TMA: 300

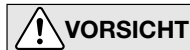

VORSICHT

Die spezifizierten Betriebsgrenzen NICHT ÜBERSCHREITEN. Nichtbeachtung kann zu Betriebsstörungen oder Unfällen führen. Lokale Vorschriften können zur Unterschreitung der angegebenen Werte zwingen.

Nr.	Bauteil	Werkstoff	DIN*	ASTM/AISI*
①	Gehäuse	Edelstahlguss A351 Gr.CF8	1.4312	—
②	Zyklonabscheider	Edelstahlguss SCS13	1.4308	A351 Gr.CF8
③	Abscheidergehäuse	Edelstahl SUS304	1.4301	AISI304
④	Abscheiderboden	Edelstahlguss A351 Gr.CF8	1.4312	—
⑤	Prallplatte	Edelstahl SUS304	1.4301	AISI304
⑥	Flansch**	Edelstahl SUS304/ Edelstahlguss A351 Gr.CF8	1.4301/ 1.4312	AISI304/ —
⑦	Typenschild	Edelstahl SUS304	1.4301	AISI304

* Vergleichbare Werkstoffe ** Werkstoff abhängig von Flansch-Spezifikation

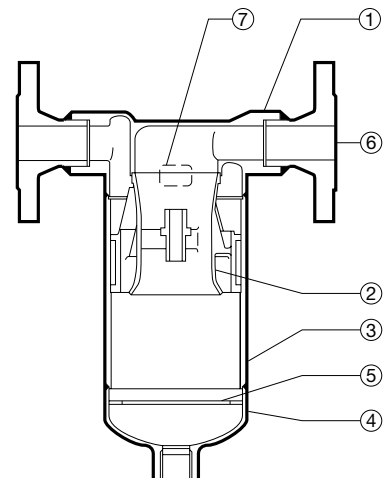

Abmessungen, Gewichte

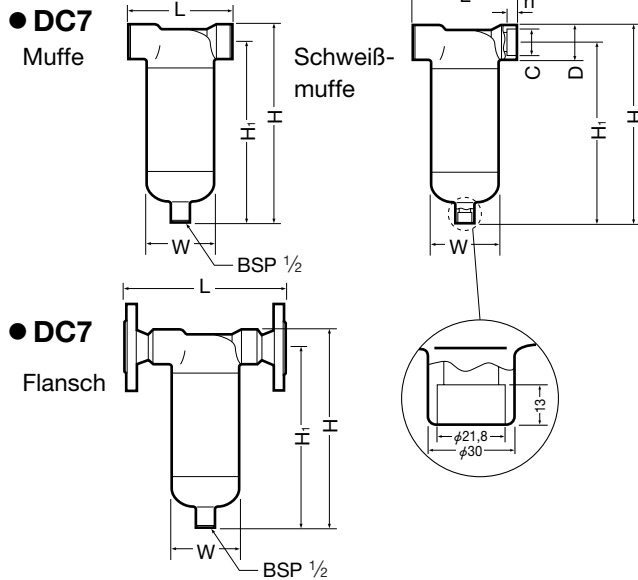

DC7 Muffe*/Schweißmuffe (mm)**

Größe*	DN**	L	H	H ₁	φW	φD	φC	h	Gewicht (kg)
1/2"	15	130	229	210	89	36	21,8	13	3,4
3/4"	20						27,2		
1"	25	150	263	240	101	44	33,9		5,3
1 1/2"	40	170	326	295	114	59	48,8		6,5
2"	50	220	397	360	165	72	61,2		15

* BSP DIN 2999, andere Anschlussnormen auf Anfrage
 ** ASME B16.11-2005, andere Anschlussnormen auf Anfrage

DC7 Flansch (mm)

DN	L		H	H ₁	φW	Gewicht* (kg)
	DIN2501	PN25/40				
15	198		229	210	89	5,0
20	202					5,6
25	232		263	240	101	8,1
40	252		326	295	114	11
50	310		397	360	165	22

Andere Flanschnormen auf Anfrage, möglicherweise mit anderer Länge L und anderem Gewicht
 * Gewicht für PN25/40

Durchsatzkurven (Dampf)

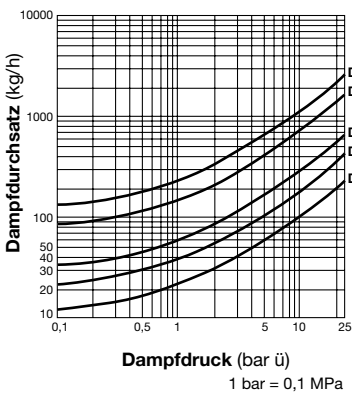

Die Durchsatzkurven links wurden bei einer Durchflussgeschwindigkeit von 30 m/s ermittelt. Bei anderen Geschwindigkeiten gilt:
 Durchsatz bei v m/sec
 = Durchsatz (bei 30 m/sec) × $\frac{v}{30}$
 Es wird empfohlen 30 m/sec nicht zu überschreiten.

Druckverlust (Dampf)

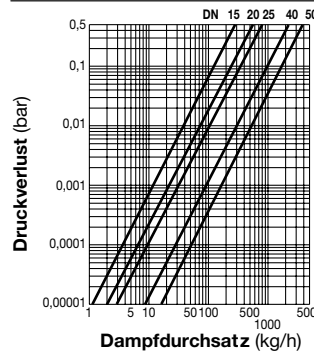

Das Druckverlustdiagramm gilt für einen Dampfdruck von 10 bar ü. Für andere Drücke ist eine Korrektur vorzunehmen, indem der dem Diagramm entnommene Wert mit dem passenden Korrekturfaktor aus der Tabelle unten multipliziert wird.

Dampfdruck (bar ü)	1	3	5	7	10	16	20	25
Durchsatz-Korrekturfaktor	2,24	1,62	1,34	1,16	1	0,81	0,73	0,67

Durchsatzkurven (Druckluft)

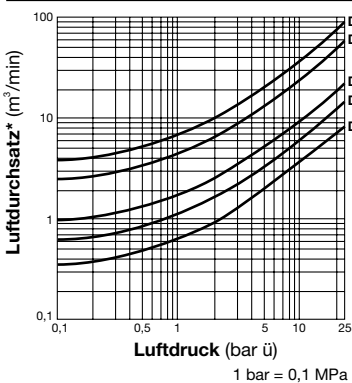

Die Durchsatzkurven links wurden bei einer Durchflussgeschwindigkeit von 30 m/s ermittelt. Bei anderen Geschwindigkeiten gilt:
 Durchsatz bei v m/sec
 = Durchsatz (bei 30 m/sec) × $\frac{v}{30}$

Druckverlust (Druckluft)

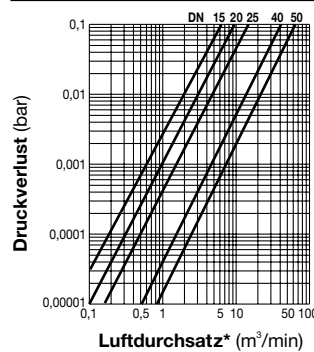

Das Druckverlustdiagramm gilt für einen Luftdruck von 10 bar ü. Für andere Drücke ist eine Korrektur vorzunehmen, indem der dem Diagramm entnommene Wert mit dem passenden Korrekturfaktor aus der Tabelle unten multipliziert wird.

Luftdruck (bar ü)	1	3	5	7	10	16	20	25
Durchsatz-Korrekturfaktor	5,5	2,75	1,83	1,38	1	0,65	0,52	0,44

* Luft bei 20 °C unter atmosphärischem Druck

TLV EURO ENGINEERING GmbH

Daimler-Benz-Straße 16-18
 74915 Waibstadt, Germany
 Tel: 07263-9150-0 Fax: 07263-9150-50
 E-mail: info@tlv-euro.de

Manufacturer
TLV CO., LTD.
 Kakogawa, Japan
 is approved by LRQA Ltd. to ISO 9001/14001

ISO 9001/ISO 14001

