



프리플로트 스팀트랩

모델 SS3

온도조절식 에어벤트 기능을 가진 프리플로트 스팀트랩

특징

증기주관, 트레이스 라인에서 주로 사용되며, 메인テナンス가 필요 없는 스테인리스강 스팀트랩.

1. 일체형 제품으로 메인テナンス가 필요없는 구조입니다.
2. 빠른 스타트-업을 위한 자동 에어벤트 바이메탈.
3. 프리플로트는 공정 부하변동에 따라 움직이면서 연속적이고 원활하게 느린 속도로 응축수를 배출 하도록 합니다.
4. 지속적 워터실링과 독특한 3점지지 구조는 무부하 조건에서도, 증기의 완벽한 실링을 보장합니다.
5. 구동부가 프리플로트 하나이기 때문에, 밸브의 마모를 줄여 긴 수명을 제공합니다.
6. 넓은 표면적의 내장 스크린이 불순물을 걸러냅니다.



사양

모델	SS3N	SS3V
설치	수평	수직
접속 형태	나사식, 소켓용접, 플랜지	
사이즈 (mm)	15, 20, 25	
오리피스 번호	5, 10, 16, 21	
최대 작동 압력 (MPaG)	PMO	0.5, 1.0, 1.6, 2.1
최대 차압 (MPa)	ΔPMX	0.5, 1.0, 1.6, 2.1
최소 작동 압력 (MPaG)		0.01
최대 작동 온도 (°C)	TMO	400

압력에 견딜 수 있는 본체의 설계조건 (작동조건이 아님): 최대 허용 압력 (MPaG) PMA: 2.4
 최대 허용 온도 (°C) TMA: 400

1 MPa = 10.197 kg/cm²

주의

비정상적인 동작, 사고 또는 부상을 방지하기 위하여, 사양범위 이외에서 사용하지 마시기 바랍니다.
 주의 - 현지 규정에 따라 이 제품의 사용이 주어진 조건 하에서 제한될 수 있습니다.

번호	설명	재질	JIS	ASTM/AISI
①	바디	스테인리스강	—	A240 Type 316L
②	내부 커버	스테인리스강	—	A240 Type 316L
③	소켓	주조 스테인리스강	—	A351 Gr.CF8
④	플로트 가이드	주조 스테인리스강	—	A351 Gr.CF3M
⑤	스크린	스테인리스강	SUS304	AISI304*
⑥	에어 벤트 스트립	바이메탈	—	—
⑦	플로트	스테인리스강	SUS316L	AISI316L*
⑧	내임 플레이트	스테인리스강	SUS304	AISI304*
⑨	오리피스	—	—	—
⑩	플랜지	주조 스테인리스강	—	A351 Gr.CF8

*동일

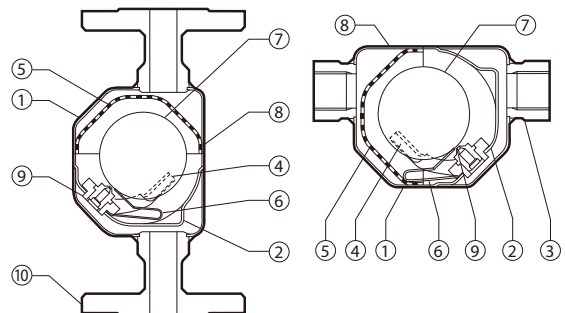

치수

● SS3N
나사식

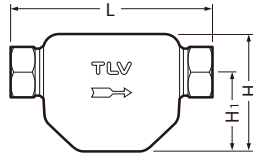

● SS3V

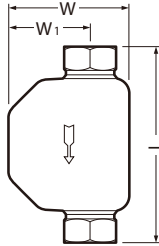

SS3N/SS3V 나사식* (mm)

사이즈	L	φ H/W	H ₁ /W ₁	무게 (kg)
15	127	77	53	0.8
20	154			1.0
25	165			1.2

*Rc(PT), 타 표준 사용가능

소켓용접

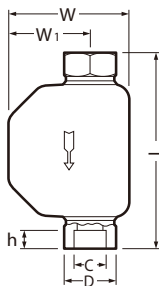
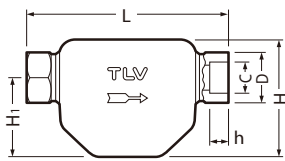

SS3N/SS3V 소켓용접 (mm)

사이즈	L	φ H/W	H ₁ /W ₁	φ D	φ C	h	무게 (kg)
15	127	77	53	30	22.2	12	0.8
20	154			36	27.7	14	1.0
25	165			44	34.5	14	1.2

플랜지

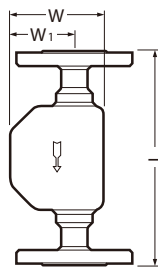
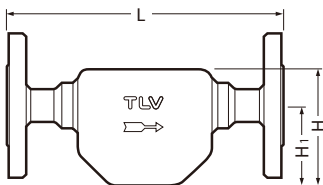

SS3N/SS3V 플랜지 (mm)

사이즈	L				φ H/W	H ₁ /W ₁	무게* (kg)
	ASME Class		JIS				
	150RF	300RF	10KFF	20KRF			
15	175	175	175	175	77	53	2.4
20	195	195	195	195			3.5
25	215	215	215	215			4.2

타 표준 제작가능, 면간, 무게 변경 가능성 있음

*ASME Class 300 RF 기준의 무게

배출 용량

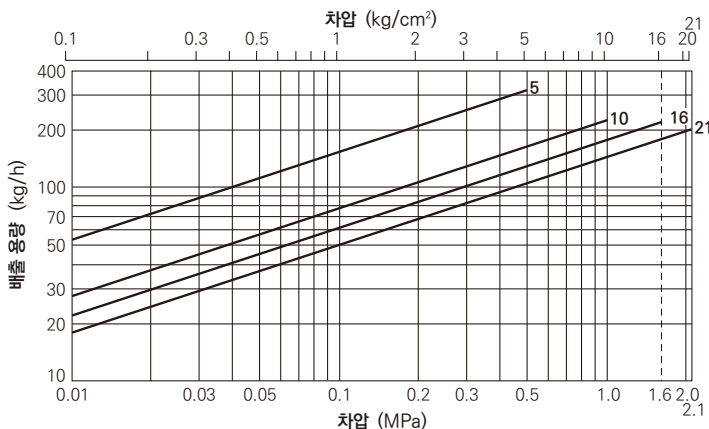

1. 그래프 내 직선의 번호는 오리피스 번호입니다.
2. 차압은 트랩의 전단부와 후단부의 압력차를 의미합니다.
3. 배출용량은 포화증기 온도보다 6 °C 낮은 응축수의 연속적인 배출을 기준으로 합니다.
4. 안전율은 최소 1.5배를 추천합니다.



최대 차압을 초과하는 조건 하에서 응축수가 체류되니, 사용하지 말아 주십시오.

TLV INC.

경기도 성남시 분당구 판교로 723 (야탑동 테크노파크 B동 302-1호)
 전화: [82]-(0)31-726-2105 팩스: [82]-(0)31-726-2195
 E-mail: tlvkorea@tlv.co.kr <https://www.tlv.com>

Manufacturer
TLV CO., LTD.
 Kakogawa, Japan
 is approved by LRQA Ltd. to ISO 9001/14001

