



# PowerTrap®

## MODELO GT10

### BOMBA MECÁNICA CON TRAMPA DE VAPOR PARA RETIRO Y RECUPERACIÓN DE CONDENSADO

#### Características

**Bomba/Trampa con trampa de vapor integrada para un amplio rango de aplicaciones: drenaje de intercambiadores de calor, sistemas de recuperación de vapor flash y colectores no-venteados, tales como etapas de baja-presión de turbinas y enfriadoras de absorción, a menudo operando bajo condiciones de vacío.**

1. Maneja condensado a altas temperaturas sin cavitación.
2. No requiere electricidad ni controles de nivel adicionales, por eso es **INTRÍNSECAMENTE SEGURO**.
3. La bomba funciona con un bajo cabezal de llenado.
4. Durable resorte de compresión de aleación base níquel.
5. El fácil acceso a sus partes internas simplifica su limpieza y reduce costos de mantenimiento.
6. Partes internas de acero inoxidable de alta calidad y superficies de trabajo endurecidas aseguran confiabilidad.



#### Especificaciones

Modelo		GT10		
Material de Cuerpo		Fundición Hierro	Fund. Acero	
Conexión	Entrada & Salida del Medio Bombeado	Roscada	Roscada	Bridada
	Medio motriz & Escape de Bomba	Roscada	Roscada	Bridada
Tamaño (mm)	Entrada x Salida del Medio Bombeado	80 x 50		50 x 50, 80 x 50
	Entrada del Medio Motriz	25		
	Salida Escape	25		
Presión Máxima de Operación (barg)	PMO	10.5		
Temperatura Máxima de Operación (°C)	TMO	185		
Rango de Presión del Medio Motriz (barg)		0.3 a 10.5		
Contrapresión Máxima Permissible		0.5 bar por debajo de la presión del medio motriz utilizado		
Volumen de Cada Ciclo de Descarga (ℓ)		aproximadamente 30		
Medio Motriz*		Vapor Saturado		
Medio Bombeado**		Condensado de Vapor		

\* No utilizar para fluidos tóxicos, inflamables o fluidos peligrosos.

1 bar = 0.1 MPa

\*\* No utilizar con fluidos con gravedad específica debajo 0.85 o sobre 1, o para fluidos tóxicos, inflamables o fluidos peligrosos.

PRESIÓN DE DISEÑO (NO CONDICIONES DE OPERACIÓN): Presión máxima permisible (barg) PMA: 14 (hierro fundido), 16 (fund. acero)  
Temperatura máxima permisible (°C) TMA: 220



#### ATENCIÓN

Para evitar operación anormal, accidentes o lesiones serias. NO USE este producto fuera del rango de especificaciones. Regulaciones locales pudiesen restringir el uso de este producto debajo de las condiciones especificadas.

Nº	Descripción	Material	JIS	ASTM/AISI*	
①	Cuerpo	Fundición Hierro	FC250	A126 Cl.B	
		Fundición de Acero**	—	A216 Gr.WCB	
②	Cubierta	Fundición Hierro	FC250	A126 Cl.B	
		Fundición de Acero**	—	A216 Gr.WCB	
③	Empaque de la Cubierta	Compuesto de Grafito	—	—	
④	Flotador	Acero inoxidable	SUS316L/303	AISI316L/303	
⑤	Unidad de Palanca	Acero inoxidable	—	—	
⑥	Unidad de Accionamiento	Acero inoxidable	—	—	
⑦	Unidad válvula de admisión (Medio Motriz)	Válvula de Admisión	Acero inoxidable	SUS303/440C	AISI303/440C
		Asiento de Válvula	Fund. de Acero Inox./ Acero inoxidable	— / SUS440C	A351 Gr.CF8/ AISI440C
⑧	Unidad Válvula de Salida de Escape	Válvula de Escape	Acero inoxidable	SUS303/440C	AISI303/440C
		Asiento de Válvula	Acero inoxidable	SUS420F	AISI420F
⑨	Unidad de Trampa	Acero inoxidable	—	—	
⑩	Válvula de Retención***	CK3MG	Fund. Acero Inox.	—	A351 Gr.CF8
		CKF3MG	Fund. Acero Inox.	—	A351 Gr.CF8

\* Equivalente \*\* Opción: Fund. Acero Inox. \*\*\* No mostrado, el modelo depende de la conexión de la GT10: CK3MG para el modelo roscado, CKF3MG para el modelo bridado

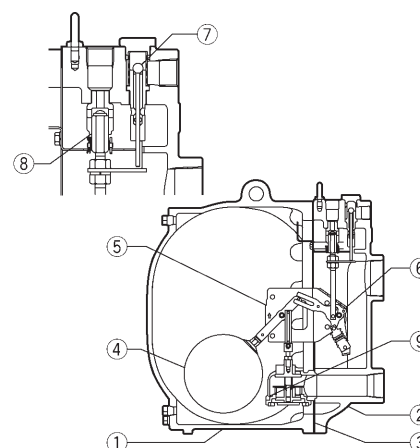

Capacidad de Descarga

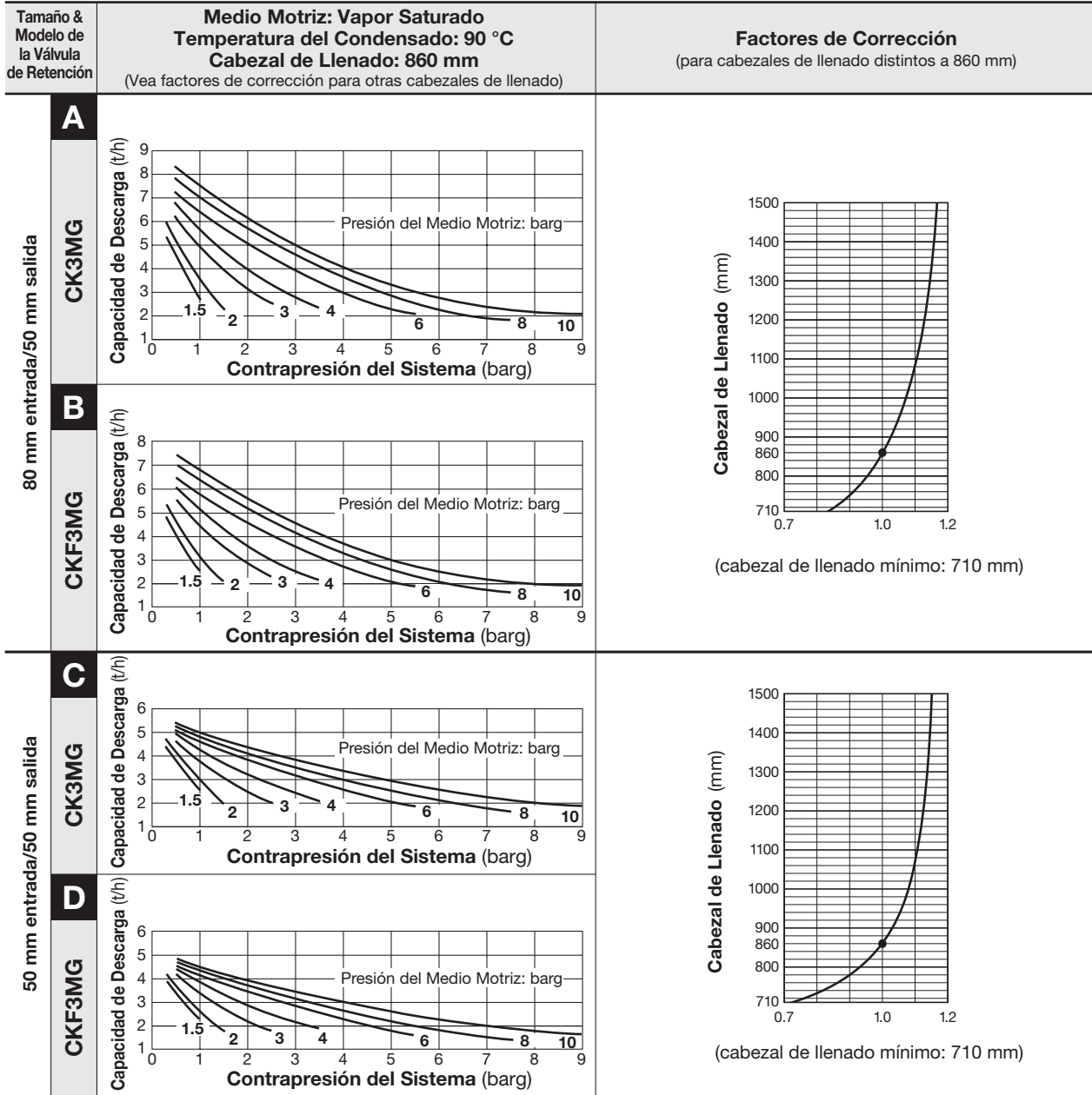

NOTA:

- Una válvula de retención debe ser instalada en la entrada y salida del medio motriz. Para lograr las capacidades mayores con la configuración estándar de la GT10, deben usarse válvulas de retención TLV CK3MG o CKF3MG.
- La presión del medio motriz menos la contrapresión debe ser mayor a 0.5 bar.
- Un filtro debe ser instalado en la entrada del medio motriz y del medio bombeado.

● Ilustración del cabezal de llenado y de presiones

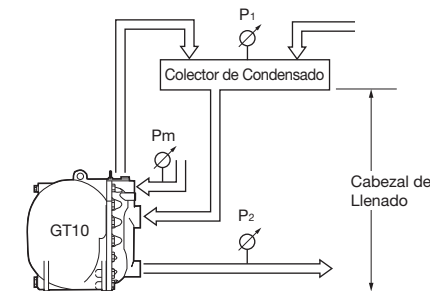

La capacidad de descarga es determinada por el medio motriz, la presión del medio motriz ( $P_m$ ) y la contrapresión ( $P_2$ ).

Tenga en cuenta que:  
 Capacidad de descarga × Factor de corrección > Descarga Requerida

**Dimensiones**

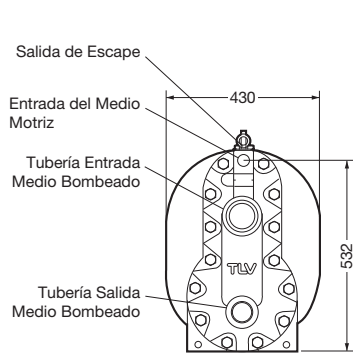

Unidad: mm

● Roscada\*

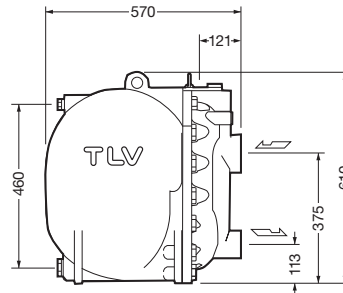

Peso (kg): 127 (hierro fundido), 139 (fund. acero)  
\* NPT, otros estándares disponibles

● Bridada\*\*

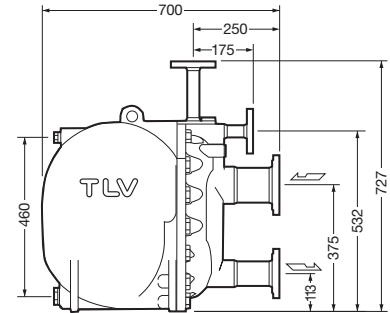

Peso (kg): 149 (Fundición de Acero)  
\*\* ASME Clase 150 RF, otros estándares disponibles

**Tamaño del Colector**

El colector debe tener suficiente capacidad para almacenar el condensado producido durante la operación y descarga de la PowerTrap.

**Tamaño del colector (vapor flash no esta involucrado)**

Cantidad de Condensado (kg/h)	Tamaño (mm) y longitud (m) del colector						
	40	50	80	100	150	200	250
300 o menos	1.2 m	0.7					
400	1.5	1.0					
500	2.0	1.2	0.5				
600		1.5	0.6				
800		2.0	0.8	0.5			
1000			1.0	0.7			
1500			1.5	1.0			
2000			2.0	1.3	0.6		
3000				2.0	0.9	0.5	
4000					1.2	0.7	
5000					1.4	0.8	0.5
6000					1.7	1.0	0.6
7000					2.0	1.2	0.7
8000						1.3	0.8
9000						1.5	0.9
10000						1.7	1.0

La longitud del colector puede ser reducida al 50% cuando la presión del medio motriz (Pm) dividida por la contrapresión (P2) es 2 o mayor (cuando  $P_m \div P_2 \geq 2$ ).

**Consumo de Vapor (Medio motriz)**

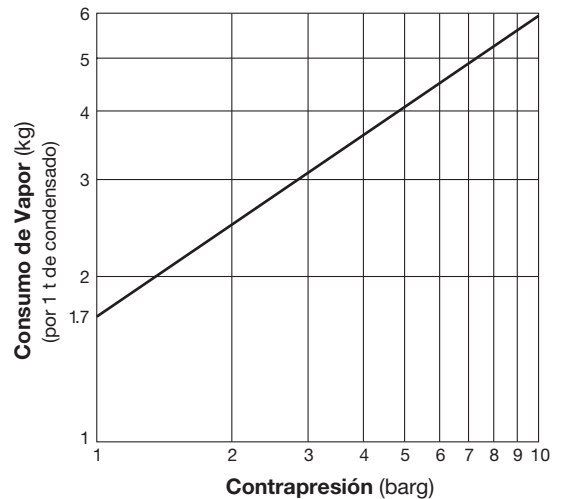

**Capacidad de Descarga (Trampa de Vapor GT10)**

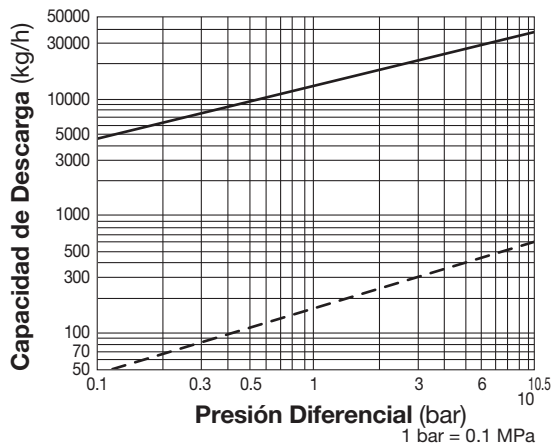

- : Capacidad de GT10 como trampa de vapor ( $P_1 > P_2$ ). Cargas instantáneas de condensado arriba de la capacidad nominal de la trampa causaran que la bomba se desplace y por lo tanto reduzca su capacidad de descarga.
  - - - : Cantidad mínima de condensado necesaria para evitar fugas de vapor.
1. Las capacidades están basadas en una descarga continua de condensado 6 °C debajo de la temperatura del vapor.
  2. La presión diferencial es la diferencia entre la presión de entrada y la presión de salida de la trampa.

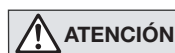

NO UTILICE este producto bajo condiciones que excedan la máxima presión diferencial especificada, puede ocasionar el retorno de condensado.

Memo:

---

**Manufacturer**  
**TLV**® **CO., LTD.**  
Kakogawa, Japan  
is approved by LRQA Ltd. to ISO 9001/14001

