



PURGEUR A FLOTTEUR FERME LIBRE

MODELE JH5 ACIER COULE

PURGEUR A FLOTTEUR FERME LIBRE AVEC ROBINET D'AIR POUR PRESSIONS ELEVEES

Avantages

Purgeur à flotteur fermé libre, fiable et résistant, en acier coulé* et à fermeture étanche. A utiliser sur les conduites de vapeur principales et les installations process de taille petite à moyenne.

1. Le flotteur fermé libre auto-modulant assure une décharge continue à faible vitesse, quel que soit le débit de condensat.
2. Le joint d'eau permanent garantit une parfaite étanchéité, même à faible débit.
3. Le flotteur fermé libre étant la seule partie mobile, l'usure du clapet est minimale. Ceci garantit une longue durée de service sans entretien.
4. Le robinet d'air facile à utiliser raccourcit le délai de mise en route.
5. Accès facile aux pièces internes, sans démonter les tuyauteries, pour un nettoyage facile et des coûts d'entretien réduits.
6. Crépine incorporée de grande surface pour un fonctionnement sans problème

* Corps en acier inoxydable disponible en option

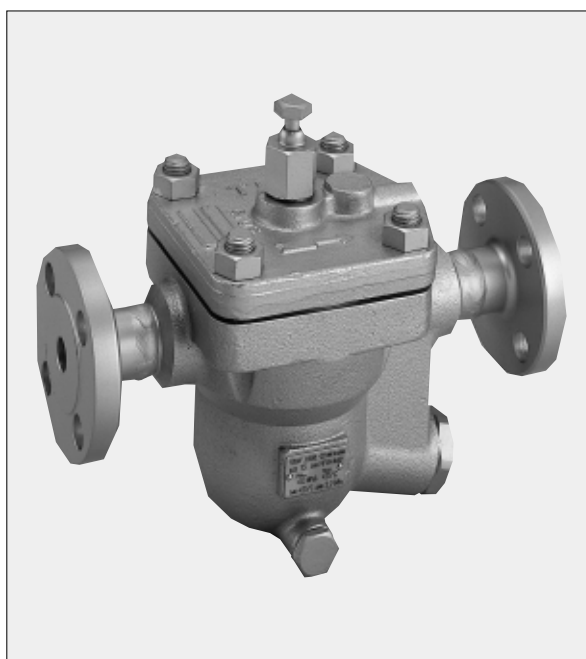

Caractéristiques techniques

Modèle	JHW5	JH5
Raccordements	Douille à souder	A brides
Dimensions	DN 20, 25	
No. d'orifice	1, 2, 5, 10, 14, 22, 32, 40, 46	
Pression de fonctionnement maximale (bar) PMO	1, 2, 5, 10, 14, 22, 32, 40, 46	
Pression différentielle maximale (bar) ΔPMX	1, 2, 5, 10, 14, 22, 32, 40, 46	
Température de fonctionnement maximale (°C) TMO	400	

CONDITIONS DE CONCEPTION (PAS LES CONDITIONS DE FONCTIONNEMENT): Pression maximale admissible (bar) PMA: 46 1 bar = 0,1 MPa
Température maximale admissible (°C) TMA: 400



ATTENTION En cas de dépassement des limites de fonctionnement données, des dysfonctionnements ou accidents pourraient survenir. Il se peut que des règlements locaux limitent l'utilisation du produit en-deçà des spécifications indiquées.

No.	Désignation	Matériau*	DIN	ASTM/AISI
①	Corps	Acier coulé A216 Gr.WCB	1.0619	A216 Gr. WCB
②	Couvercle	Acier au carbone A105	1.0460	A105
③ ^F	Flotteur	Acier inox SUS316L	1.4404	AISI316L
④ ^R	Orifice	Acier inox SUS420F	1.4028	AISI420F
⑤ ^{ER}	Joint d'orifice	Fer doux SUYP	1.1121	AISI1010
⑥	Bouchon d'orifice	Acier inox coulé SCS2A	1.4027	A217 Gr. CA15
⑦ ^{ER}	Joint de bouchon d'orifice	Fer doux SUYP	1.1121	AISI1010
⑧ ^R	Couvercle de flotteur	Acier inox SUS304	1.4301	AISI304
⑨ ^R	Crépine	Acier inox SUS430	1.4016	AISI430
⑩	Bride***	Acier coulé/Acier au carbone A216 Gr. WCB/ A105	1.0619/ 0460	A216 Gr.WCB/ A105
	Douille**	Acier au carbone S25C	1.1158	AISI1025
⑪	Boulon de couvercle	Acier allié SNB16	1.7711	A193 Gr. B16
⑫	Ecrou de couvercle	Acier au carbone S45C	1.0503	AISI1045
⑬ ^{ER}	Joint de couvercle	Acier inox/Graphite SUS304	1.4301	AISI304
⑭ ^A	Tige du robinet d'air	Acier inox SUS304	1.4301	AISI304
⑮ ^A	Boule en acier	Acier inox SUS440C	1.4125	AISI440C
⑯ ^A	Corps du robinet d'air	Acier inox SUS303	1.4305	AISI303
⑰ ^{ER}	Joint du robinet d'air	Fer doux SUYP	1.1121	AISI1010
⑱	Plaquette nominative	Acier inox SUS304	1.4301	AISI304
⑲ ^{ER}	Joint de bouchon de vidange	Fer doux SUYP	1.1121	AISI1010
⑳	Bouchon de vidange	Acier au carbone S25C	1.1158	AISI1025

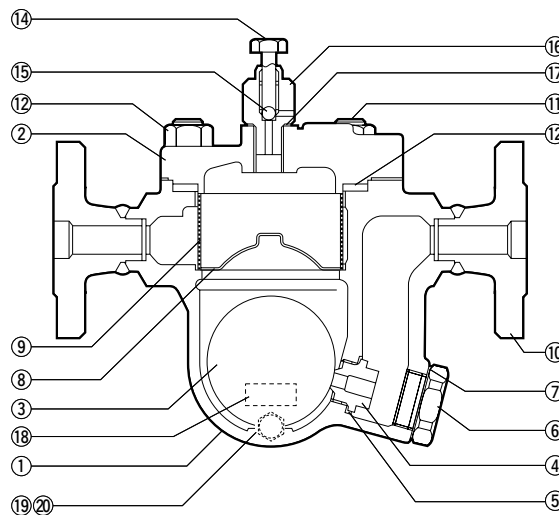

* Matériaux équivalents ** Voir verso *** La forme et le matériau dépendent des spécifications de la bride

Pièces disponibles en jeu de pièces uniquement: (E) jeu de pièces d'entretien, (R) Jeu de pièces de réparation, (F) Flotteur, (A) ensemble du robinet d'air

Copyright © TLV

Dimensions, Poids

● **JHW5** Douille à souder

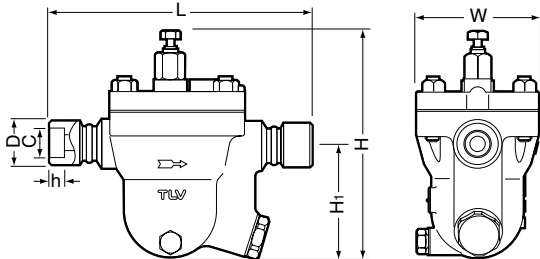

JHW5 Douille à souder* (mm)

DN	L	H	H ₁	W	φD	φC	h	Poids (kg)
20	250	212	106	115	40	27,05	14	9,2
25					49	33,80		9,3

* ASME B16.11, autres standards disponibles

● **JH5** A brides

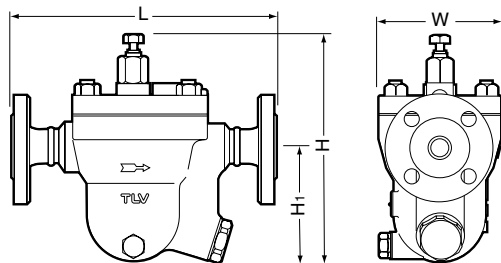

JH5 A brides* (mm)

DN	L				H	H ₁	W	Poids (kg)
	DIN 2501	ASME Class						
	PN25/40	150RF	300RF	600RF				
20	250	250	250	250	212	106	115	9,5
25								11

La longueur L n'est pas en accord avec les standards DIN
Autres standards disponibles, la longueur et le poids peuvent varier
* Poids indiqué pour PN 25/40

Débits

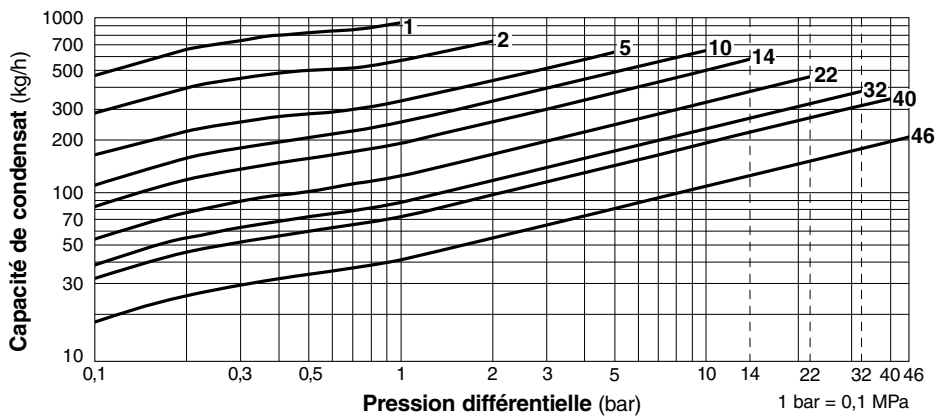

1. Les numéros des courbes à l'intérieur du graphe représentent les numéros d'orifice.
2. La pression différentielle est la différence entre les pressions à l'entrée et à la sortie du purgeur.
3. Les débits sont donnés pour une évacuation continue du condensat à 6°C en-dessous de la température de la vapeur saturée.
4. Facteur de sécurité recommandé: au moins 1,5.



NE PAS utiliser les purgeurs sous des conditions excédant la pression différentielle maximale, car il y aura accumulation de condensat!

TLV EURO ENGINEERING FRANCE SARL

Parc d'activité Le Regain, bâtiment I
69780 Toussieu (LYON) FRANCE
Tél: [33]-(0)4-72482222 Fax: [33]-(0)4-72482220

Manufacturer

ISO 9001/ISO 14001

TLV® CO., LTD.
Kakogawa, Japan

is approved by LRQA Ltd. to ISO 9001/14001

