



PURGEUR A FLOTTEUR FERME LIBRE

MODELE JH7.2 ACIER COULE

PURGEUR A FLOTTEUR FERME LIBRE AVEC ROBINET D'AIR POUR PRESSIONS ELEVEES

Avantages

Purgeur à flotteur fermé libre, fiable et résistant, en acier coulé* et à fermeture étanche. A utiliser sur les installations process de taille moyenne.

1. Le flotteur fermé libre auto-modulant assure une décharge continue à faible vitesse, quel que soit le débit de condensat.
2. Le joint d'eau permanent garantit une parfaite étanchéité, même à faible débit.
3. Le flotteur fermé libre étant la seule partie mobile, l'usure du clapet est minimale. Ceci garantit une longue durée de service sans entretien.
4. Le robinet d'air facile à utiliser raccourcit le délai de mise en route.
5. Accès facile aux pièces internes, sans démonter les tuyauteries, pour un nettoyage facile et des coûts d'entretien réduits.
6. Crépine incorporée de grande surface pour un fonctionnement sans problème.

* Corps en acier inoxydable disponible en option



Caractéristiques techniques

Modèle		JH7.2
Raccordements		A brides
Dimensions		DN 40, 50
No. d'orifice		0,5, 1, 2, 5, 10, 14, 22, 32, 40
Pression de fonctionnement maximale (bar)	PMO	0,5, 1, 2, 5, 10, 14, 22, 32, 40
Pression différentielle maximale (bar)	ΔPMX	0,5, 1, 2, 5, 10, 14, 22, 32, 40
Température de fonctionnement maximale (°C)	TMO	400

CONDITIONS DE CONCEPTION (PAS LES CONDITIONS DE FONCTIONNEMENT):

Pression maximale admissible (bar) PMA: 40

1 bar = 0,1 MPa

Température maximale admissible (°C) TMA: 400



ATTENTION

En cas de dépassement des limites de fonctionnement données, des dysfonctionnements ou accidents pourraient survenir. Il se peut que des règlements locaux limitent l'utilisation du produit en-deçà des spécifications indiquées.

No.	Désignation	Matériau*	DIN	ASTM/AISI
①	Corps	Acier coulé SCPH2	1.0619	A216 Gr. WCB
②	Couvercle	Acier au carbone A105	1.0460	A105
③ ^F	Flotteur	Acier inox SUS316L	1.4404	AISI316L
④ ^R	Orifice	Acier inox coulé SCS2A	1.4027	A217 Gr. CA15
⑤ ^{ER}	Joint d'orifice	Fer doux SUYP	1.1121	AISI1010
⑥	Bouchon d'orifice	Acier inox coulé SCS13A	1.4312	A351 Gr. CF8
⑦ ^{ER}	Joint de bouchon d'orifice	Fer doux SUYP	1.1121	AISI1010
⑧ ^R	Crépine	Acier inox SUS430	1.4016	AISI430
⑨	Porte-crépine	Acier inox SUS304	1.4301	AISI304
⑩ ^{ER}	Joint de couvercle	Acier inox/Graphite SUS304	1.4301	AISI304
⑪	Boulon de couvercle	Acier allié SNB16	1.7711	A193
⑫	Ecrou de couvercle	Acier au carbone S45C	1.0503	Gr.B16
⑬ ^P	Tige du robinet d'air	Acier inox SUS304	1.4301	AISI1045
⑭ ^P	Boule en acier	Acier inox SUS440C	1.4125	AISI304
⑮ ^P	Corps du robinet d'air	Acier inox SUS303	1.4305	AISI440C
⑯ ^{ER}	Joint du robinet d'air	Fer doux SUYP	1.1121	AISI303
⑰	Plaquette nominative	Acier inox SUS304	1.4301	AISI1010
⑱	Bride	Acier au carbone A105	1.0460	A105
⑲ ^{ER}	Joint de bouchon de vidange	Fer doux SUYP	1.1121	AISI1010
⑳	Bouchon de vidange	Acier au carbone S25C	1.1158	AISI1025

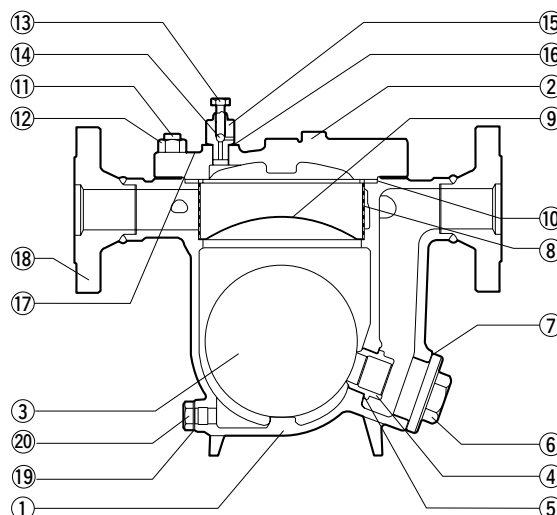

* Matériaux équivalents

Pièces disponibles en jeu de pièces uniquement: (E) Jeu de pièces d'entretien, (R) Jeu de pièces de réparation, (F) Flotteur, (P) Ensemble du robinet d'air

Copyright © TLV

Dimensions, Poids

● **JH7.2** A brides

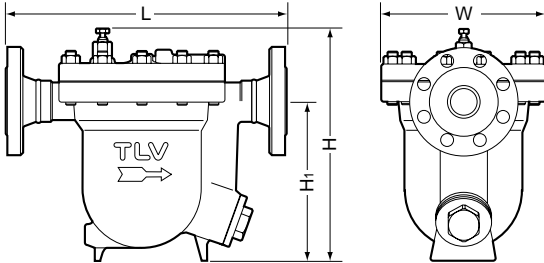

JH7.2 A brides (mm)

DN	L				H	H ₁	φW	Poids** (kg)
	DIN	ASME Class						
	PN 25/40	150RF	300RF	600RF				
40	407	406	413	429	320	244	250	38
50	411	410	416	435				41

Autres standards disponibles, la longueur et le poids peuvent varier
 * DIN 2501 ** Poids indiqué pour DIN PN 25/40

Débits

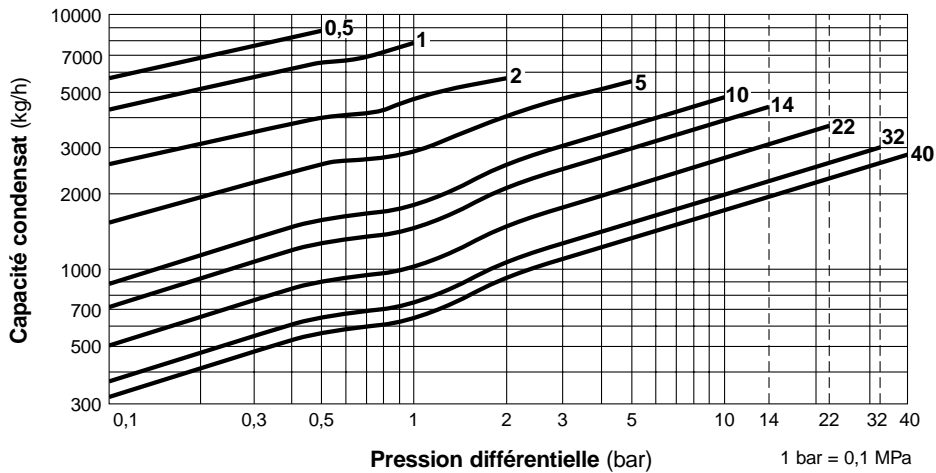

1. Les numéros des courbes à l'intérieur du graphe représentent les numéros d'orifice.
2. Les débits sont donnés pour une évacuation continue du condensat à 6 °C en-dessous de la température de la vapeur saturée.
3. La pression différentielle est la différence entre les pressions à l'entrée et à la sortie du purgeur.
4. Facteur de sécurité recommandé: au moins 1,5.



NE PAS utiliser les purgeurs sous des conditions excédant la pression différentielle maximale, car il y aura accumulation de condensat!

TLV EURO ENGINEERING FRANCE SARL

Parc d'activité Le Regain, bâtiment I
 69780 Toussieu (LYON) FRANCE
 Tél: [33]-(0)4-72482222 Fax: [33]-(0)4-72482220

Manufacturer

ISO 9001/ISO 14001

