



PURGEUR À FLOTTEUR FERMÉ POUR PROCESS

MODÈLE JL14-X/JLH14-X FONTE / ACIER COULÉ

PURGEUR DE GRANDE CAPACITÉ AVEC PURGE D'AIR THERMOSTATIQUE

Avantages

Purgeur à flotteur à très longue durée de vie, compact et réparable sans le démonter des tuyauteries. Doté d'une purge d'air thermostatique, il convient aux process de grande taille et aux équipements de chauffage.

1. Soupape à double siège avec tête et siège de soupape durcis par traitement thermique pour une évacuation du condensat continue à faible vitesse, quel que soit le débit.
2. Mécanisme de soupape à auto-alignement avec pièces internes en acier inoxydable pour une usure minime.
3. La capsule thermostatique (élément X) intégrale purge l'air automatiquement jusqu'à une température proche de celle de la vapeur. Ceci permet une mise en route rapide, une production accrue et un chauffage homogène.
4. L'accès aux pièces internes est facile, et peut se faire sans démonter les tuyauteries. Le nettoyage est ainsi simplifié et les coûts d'entretien réduits.
5. Les pièces internes en acier inoxydable de qualité supérieure et les surfaces durcies de la soupape garantissent la fiabilité.

Directive équipements sous pression (DESP)

Classification selon la directive équipements sous pression n° 2014/68/UE, fluides du groupe 2

Dimension	Catégorie	Marquage CE
DN 80	II	Avec marquage CE et déclaration de conformité

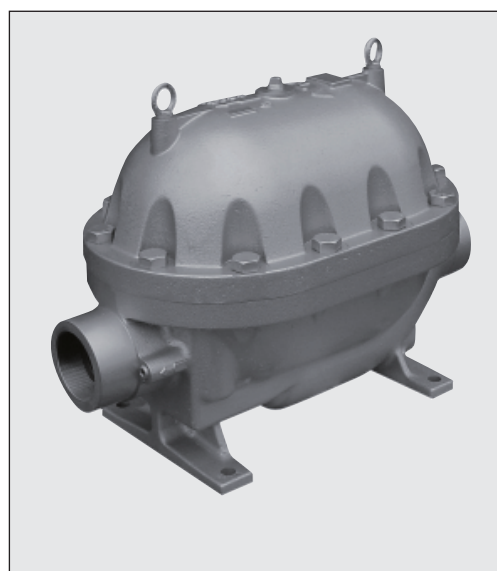

Caractéristiques techniques

Modèle	JL14-X		JLH14-X		
	Taraudé	À brides*	Taraudé	Douille à souder	À brides
Raccordements	3"	DN 80	3"	DN 80	DN 80
Dimension	3"		3"		
N° d'orifice	10, 13		10, 18, 32		
Pression de fonctionnement maximale (bar) PMO	10, 13		10, 18, 32		
Pression différentielle maximale (bar) ΔPMX	10, 13		10, 18, 32		
Température de fonctionnement maximale (°C) TMO	200		240 (400**)		

* Le JL14-X a une bride vissée ** Option : Purge d'air bimétallique JLH14-B pour une mise en route rapide 1 bar = 0,1 MPa
 CONDITIONS DE CONCEPTION (PAS LES CONDITIONS DE FONCTIONNEMENT) : Pression maximale admissible (bar) PMA : 13 (JL14-X), 32 (JLH14-X)
 Température maximale admissible (°C) TMA : 200 (JL14-X), 400 (JLH14-X)



ATTENTION En cas de dépassement des limites de fonctionnement données, des dysfonctionnements ou accidents pourraient survenir. Il se peut que des règlements locaux limitent l'utilisation du produit en deça des spécifications indiquées.

N°	Désignation	Matériau	DIN*	ASTM/AISI†
①	Corps	JL14-X Fonte FC250	0.6025	A126 Cl. B
		JLH14-X Acier coulé A216 Gr.WCB	1.0619	—
②	Couvercle	JL14-X Fonte FC250	0.6025	A126 Cl. B
		JLH14-X Acier coulé A216 Gr.WCB	1.0619	—
③	Joint de couvercle	Graphite / Acier inox SUS316L	— / 1.4404	— / AISI316L
④	Boulon de couvercle	JL14-X Acier au carbone S45C	1.0503	AISI1045
		JLH14-X Acier allié SNB7	1.7225	A193 Gr. B7
⑤	Flotteur / Mécanisme de levier	Acier inox SUS316L /	1.4404 /	AISI316L / —
		Acier inox coulé A351 Gr.CF8	1.4312	
⑥	Mécanisme soupape de décharge	Acier inox SUS304 /	1.4301 /	AISI304 / —
		Acier inox coulé A743 Gr.CA40	1.4027	
⑦	Jeu de purge d'air	Acier inox coulé SUS304/420F	1.4301 / 1.4028	AISI304 / 420F
⑧	Bouchon de couvercle	JL14-X Acier au carbone SS400	1.0037	A6
		JLH14-X Acier au carbone S25C	1.1158	AISI1025
⑨	Joint de bouchon (JLH14-X)	Fer doux SUYP	1.1121	AISI1010
⑩	Bouchon de vidange	JL14-X Acier au carbone SS400	1.0037	A6
		JLH14-X Acier au carbone S25C	1.1158	AISI1025
⑪	Joint de bouchon (JLH14-X)	Fer doux SUYP	1.1121	AISI1010
⑫	Plaquette nominative	Acier inox SUS304	1.4301	AISI304
⑬	Anneau de levage	Acier au carbone SS400	1.0037	A307 Gr.B
⑭	Bride**	Acier coulé A216 Gr.WCB	1.0619	—
⑮	Tubulure de bride**	JL14-X Acier au carbone STPG370	1.0308	A53 Type S Gr.A
		JLH14-X Acier inox SUS304	1.4301	AISI304

* Matériaux équivalents ** Voir verso

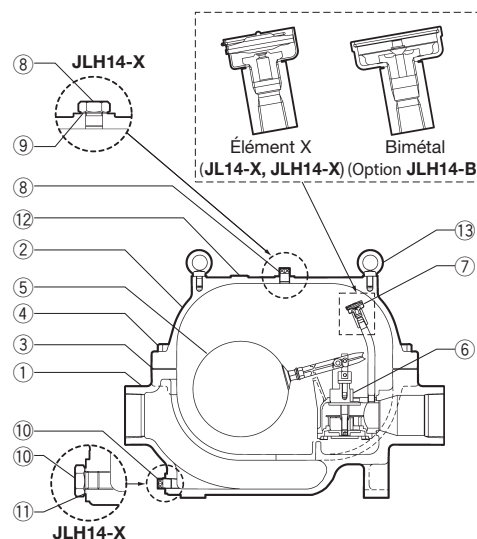

Dimensions, poids

• **JL14-X/JLH14-X** Tarauté*

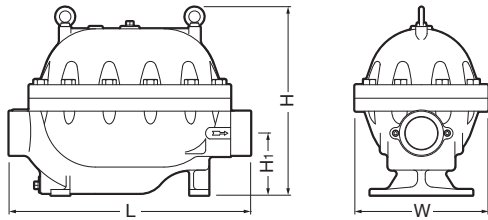

L'illustration montre le JL14-X.

• **JL14-X/JLH14-X** Tarauté* (mm)

Dim.	L	H	H ₁	W	Poids(kg)
3"	635	490	163	350	107 [110]

* BSP DIN 2999, autres standards disponibles
[] JLH14-X

• **JL14-X** Douille à souder

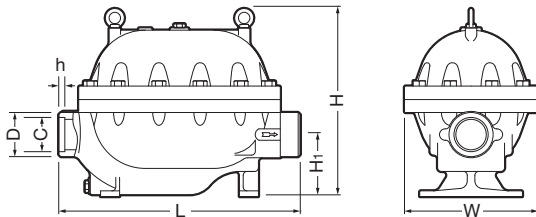

• **JL14-X** Douille à souder* (mm)

DN	L	H	H ₁	W	φ D	φ C	h	Poids(kg)
80	635	490	163	350	105	89,8	16	110

* ASME B16.11-2005, autres standards disponibles

• **JL14-X/JLH14-X** À brides

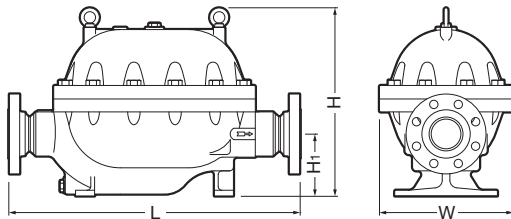

L'illustration montre le JLH14-X.

• **JL14-X*/JLH14-X** À brides (mm)

DN	L				H	H ₁	W	Poids* (kg)
	DIN 2501		ASME Class					
	PN16	PN25/40	150RF	300RF				
80	766	766	766	766	490	163	350	121 [124]

PN 16 pour JL14-X, PN 25/40 pour JLH14-X
Autres standards disponibles, la longueur et le poids peuvent varier
* Le JL14-X a une bride vissée
** Poids indiqué pour DIN PN/25/40
[] JLH14-X

Débits

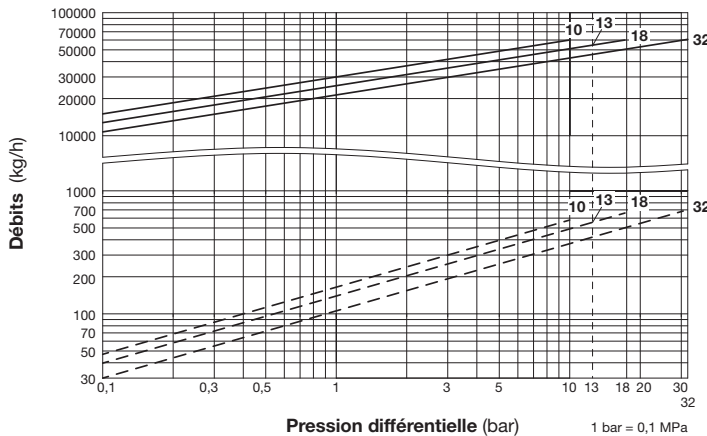

— : Capacité maximale du JL14-X/JLH14-X
- - - : Quantité minimale de condensât requis pour éviter les fuites de vapeur

1. Les numéros des courbes à l'intérieur du graphe représentent les numéros d'orifice.
2. La pression différentielle est la différence entre les pressions à l'entrée et à la sortie du purgeur.
3. Les débits sont donnés pour une évacuation continue du condensât à 6 °C en-dessous de la température de la vapeur saturée.
4. Facteur de sécurité recommandé : au moins 1,5.

ATTENTION

NE PAS utiliser sous des conditions excédant la pression différentielle maximale, car il y aura accumulation de condensât !

TLV EURO ENGINEERING FRANCE SARL

Parc d'Ariane 2, bât. C, 290 rue Ferdinand Perrier, 69800 Saint Priest, FRANCE
Tél: [33]-(0)4-72482222 Fax: [33]-(0)4-72482220
E-mail: tlv@tlv-france.com https://www.tlv.com

Manufacturer
TLV CO., LTD.
Kakogawa, Japan
is approved by LRQA Ltd. to ISO 9001/14001

