

TLV®

PURGEUR À FLOTTEUR FERMÉ LIBRE

MODÈLE SS1-M2 ACIER INOX

PURGEUR À FLOTTEUR FERMÉ LIBRE AVEC PURGE D'AIR THERMOSTATIQUE

Avantages

Purgeur de vapeur à usage multiple, en acier inoxydable, pour conduites de vapeur et lignes de traçage à faible débit de condensât.

1. Le flotteur fermé auto-modulant assure une évacuation continue à faible vitesse, quelque soit le débit de condensât.
2. Le purgeur est conçu pour maintenir le niveau de condensât au-dessus de l'orifice de la soupape, créant ainsi un joint d'eau.
3. L'assise en trois points garantit une étanchéité parfaite, même en cas de débit nul.
4. La purge d'air automatique, bimétallique, permet une mise en route rapide.
5. L'accès aux pièces internes est facile et peut se faire sans démonter les tuyauteries.



Directive équipements sous pression (DESP)

Classification selon la directive équipements sous pression n° 2014/68/UE, fluides du groupe 2

Dimension	Catégorie	Marquage CE
DN 15 à 25	—*	Art. 4, § 3 (règles de l'art en usage), sans marquage CE

* fabriqué selon les règles de l'art en usage

Caractéristiques techniques

Modèle	SS1NL-M2	SS1VL-M2	SS1NH-M2	SS1VH-M2
Montage sur tuyauteries	Horizontal	Vertical	Horizontal	Vertical
Raccordements	Taraudé, douille à souder, à brides			
Dimensions	1/2", 3/4", 1" / DN 15, 20, 25			
N° d'orifice	5, 10, 21			
Pression de fonctionnement maximale (bar) PMO	5, 10, 21			
Pression différentielle maximale (bar) ΔPMX	5, 10, 21			
Température de fonctionnement maximale (°C) TMO	220		400	

CONDITIONS DE CONCEPTION (**PAS** LES CONDITIONS DE FONCTIONNEMENT) :

Pression maximale admissible (bar) PMA : 21 (SS1N(V)L-M2), 25 (SS1N(V)H-M2)
 Température maximale admissible (°C) TMA : 220 (SS1N(V)L-M2), 400 (SS1N(V)H-M2)
 Température minimale admissible (°C) : -40

1 bar = 0,1 MPa



ATTENTION

En cas de dépassement des limites de fonctionnement données, des dysfonctionnements ou accidents pourraient survenir. Il se peut que des règlements locaux limitent l'utilisation du produit en deçà des spécifications indiquées.

N°	Désignation	Matériau	DIN*	ASTM/AISI*
①	Corps	Acier inox coulé A351/A351M Gr.CF8	1.4312	—
②	Couvercle	Acier inox coulé A351/A351M Gr.CF8	1.4312	—
③ ^F	Flotteur	Acier inox SUS316L	1.4404	AISI316L
④ ^R	Siège de soupape	—	—	—
⑤ ^{ER}	Joint du siège de soupape	Acier inox SUS316L	1.4404	AISI316L
⑥ ^R	Crépine	Acier inox SUS304	1.4301	AISI304
⑦ ^{ER}	Joint de couvercle	SS1N(V)L-M2	Résine fluorée PTFE	—
		SS1N(V)H-M2	Graphite/Acier inox SUS316L	-/1.4404
⑧	Boulon de couvercle	Acier inox	—	—
⑨ ^R	Bilame purge d'air	Bimétal	—	—
⑩ ^R	Vis	Acier inox SUS304	1.4301	AISI304
⑪ ^R	Rondelle à ressort	Acier inox SUS304	1.4301	AISI304
⑫	Plaquette nominative	Acier inox SUS304	1.4301	AISI304
⑬	Tube guide	Acier inox SUS304	1.4301	AISI304
⑭	Brides**	Acier inox coulé A351/A351M Gr.CF8	1.4312	—

* Matériaux équivalents ** Voir verso

Jeux de pièces de rechange disponibles : (E) pièces d'entretien, (R) pièces de réparation, (F) Flotteur

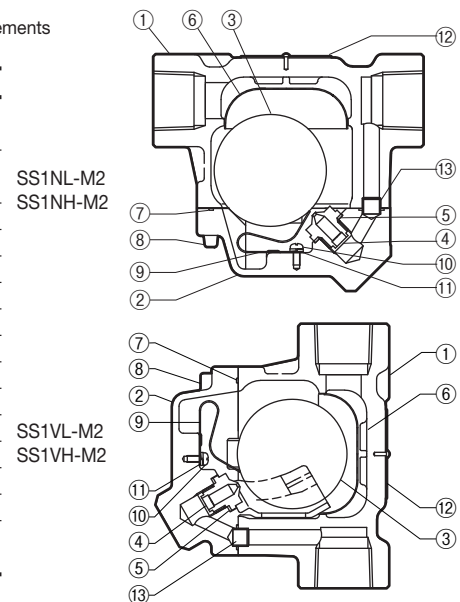

Copyright © TLV

Dimensions, poids

● SS1NL-M2/SS1NH-M2

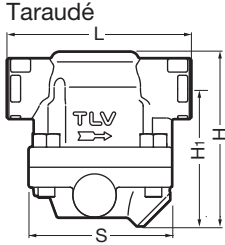

● SS1VL-M2/SS1VH-M2

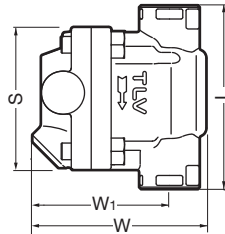

SS1N(V)L-M2/SS1N(V)H-M2 Taraudé* (mm)

Dim.	L	H/W**	H ₁ /W ₁ **	S	Poids (kg)
1/2"	110	110	85	85	1,5
1/4"	120				
1"	130				1,7

* BSP DIN 2999, autres standards disponibles
** Environ

Douille à souder

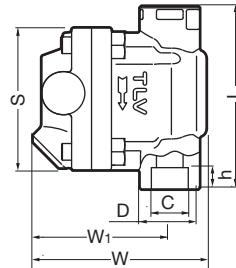
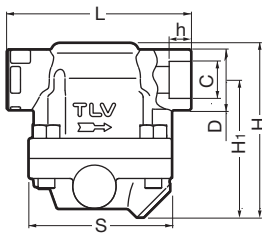

SS1N(V)L-M2/SS1N(V)H-M2 Douille à souder* (mm)

DN	L	H/W**	H ₁ /W ₁ **	S	φ D	φ C	h	Poids (kg)
15	110	110	85	85	34	21,8	13	1,5
20	120				39	27,2		
25	130				48	33,9	1,7	

* ASME B16.11-2005, autres standards disponibles
** Environ

À brides

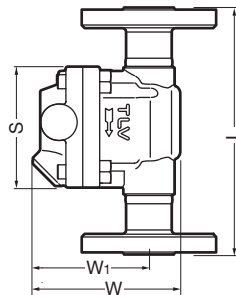
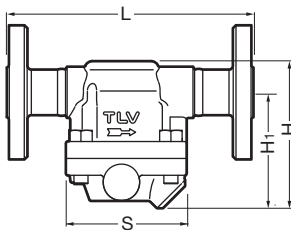

SS1N(V)L-M2/SS1N(V)H-M2 À brides (mm)

DN	L		H/W*	H ₁ /W ₁ *	S	Poids (kg)
	DIN 2501 PN40	ASME Class 150RF 300RF				
15	150	175	175	110	85	2,8
20		195	195			3,2
25		215	215			4,2

Autres standards disponibles, la longueur et le poids peuvent varier
* Environ

Débits

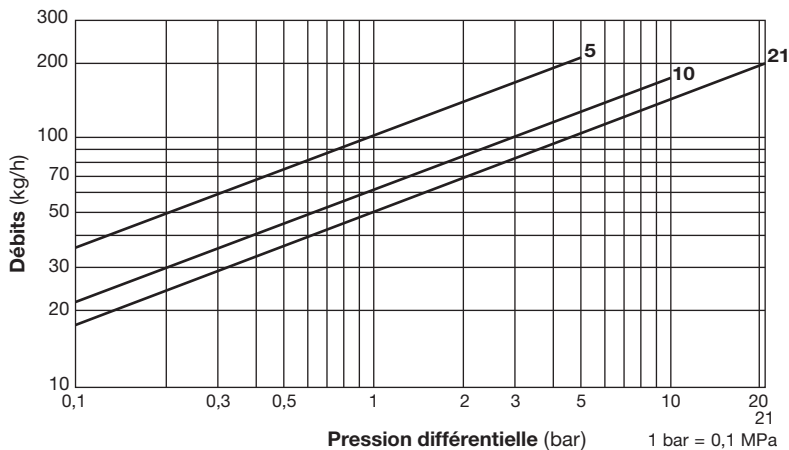

1. Les numéros des courbes à l'intérieur du graphe représentent les numéros d'orifice.
2. La pression différentielle est la différence entre les pressions à l'entrée et à la sortie du purgeur.
3. Les débits sont donnés pour une évacuation continue du condensât à 6 °C en-dessous de la température de la vapeur saturée.
4. Facteur de sécurité recommandé : au moins 1,5.



NE PAS utiliser sous des conditions excédant la pression différentielle maximale, car il y aura accumulation de condensât !

TLV EURO ENGINEERING FRANCE SARL

Parc d'Ariane 2, bât. C, 290 rue Ferdinand Perrier, 69800 Saint Priest, FRANCE
Tél: [33]-(0)4-72482222 Fax: [33]-(0)4-72482220
E-mail: tlv@tlv-france.com <https://www.tlv.com>

Manufacturer
TLV CO., LTD.
Kakogawa, Japan
is approved by LRQA Ltd. to ISO 9001/14001

ISO 9001
ISO 14001

