



# PURGEUR ELIMINATEUR DE LIQUIDE

## MODELE SS1VG ACIER INOX

### PURGEUR ELIMINATEUR DE LIQUIDE POUR CIRCUIT D'AIR COMPRIME OU DE GAZ INERTE

#### Avantages

**Soupape faite en acier inoxydable, à installer en bout de conduite. Purge auto-matiquement le condensât des circuits d'air ou de gaz inerte.**

1. Le joint de condensat permanent et la conception unique de la rotation du flotteur empêchent l'usure en un seul point pour permettre une plus longue durée de service.
2. L'assise en trois points garantit une étanchéité parfaite, même en cas de débit nul (avec orifice en caoutchouc).
3. La précision d'usinage du flotteur garantit une étanchéité impeccable.
4. La crépine incorporée de grande surface garantit un fonctionnement prolongé et sans problème.
5. Le flotteur fermé libre auto-modulant assure une évacuation continue à faible vitesse, quelque soit le débit de condensât.

#### Directive équipements sous pression (DESP)

Classification selon la directive équipements sous pression n° 2014/68/UE, fluides du groupe 2

Dimension	Catégorie	Marquage CE
1/2", 3/4", 1"	—*	Art. 4, § 3 (règles de l'art en usage), sans marquage CE

\* Fabriqué selon les règles de l'art en usage



#### Caractéristiques techniques

Modèle	SS1VG-R (Orifice en caoutchouc)	SS1VG-M (Orifice en métal)
Raccordements	Taraudé	
Dimensions	1/2", 3/4", 1"	
N° d'orifice	10	G5, G10, G16, G21
Pression de fonctionnement maximale (bar) PMO**	10	5, 10, 16, 21
Pression différentielle maximale (bar) ΔPMX**	10	5, 10, 16, 21
Température de fonctionnement maximale (°C) TMO	150	220
Débit minimal de condensat pour étanchéité complète (kg/h)	0	0,5
Fluide applicable	Air, gaz inerte*	

\* Ne convient pas pour tous fluides toxiques, inflammables ou autrement dangereux.

CONDITIONS DE CONCEPTION (**PAS** LES CONDITIONS DE FONCTIONNEMENT) : Pression maximale admissible (bar) PMA : 21  
 Température maximale admissible (°C) TMA : 220  
 Température minimale admissible (°C) : -40

\*\* Pour toute densité différente de 1,00, utiliser la table ci-dessous

Modèle	N° d'orifice	Densité										
		1,00	0,99-0,95	0,94-0,90	0,89-0,85	0,84-0,80	0,79-0,75	0,74-0,70	0,69-0,65	0,64-0,60	0,59-0,55	0,54-0,50
Pression de fonctionnement PMO (bar) & Pression différentielle maximale ΔPMX (bar)												
SS1VG-R	10	10,0	9,9	8,9	7,9	6,9	5,9	4,9	3,9	2,8	1,8	0,8
SS1VG-M	G5	5,0	4,9	4,4	3,9	3,4	2,9	2,4	1,9	1,4	0,9	0,4
	G10	10	9,9	8,9	7,9	6,9	5,9	4,9	3,9	2,8	1,8	0,8
	G16	16	15,0	13,5	12,0	10,4	8,9	7,4	5,9	4,3	2,8	1,3
	G21	21	20,6	18,5	16,4	14,3	12,2	10,1	8,0	5,9	3,8	1,7



En cas de dépassement des limites de fonctionnement données, des dysfonctionnements ou accidents pourraient survenir. Il se peut que des règlements locaux limitent l'utilisation du produit en-deçà des spécifications indiquées.

1 bar = 0,1 MPa

N°	Désignation	Matériau	DIN*	ASTM/AISI*
①	Corps	Acier inox coulé A351/A351M Gr.CF8 ou CF8M	1.4312 ou 1.4410	—
②	Couvercle	Acier inox coulé A351/A351M Gr.CF8 ou CF8M	1.4312 ou 1.4410	—
③	Flotteur	Acier inox SUS316L	1.4404	AISI316L
④	Orifice (Métal)	—	—	—
④	Orifice (Caoutchouc)	Acier inox SUS303/FPM	1.4305/FPM	AISI303/D2000HK
⑤	Joint d'orifice	Résine fluorine PTFE	PTFE	PTFE
⑥	Crépine	Acier inox SUS304	1.4301	AISI304
⑦	Joint de couvercle	Résine fluorine PTFE	PTFE	PTFE
⑧	Boulon de couvercle	Acier inox SUS304 ou A193/A193M Gr.B8M	1.4301 ou 1.4401	AISI304 ou —
⑨	Plaque nominative	Acier inox SUS304/SUS316L	1.4301/1.4404	AISI304/AISI316L

\* Matériaux équivalents

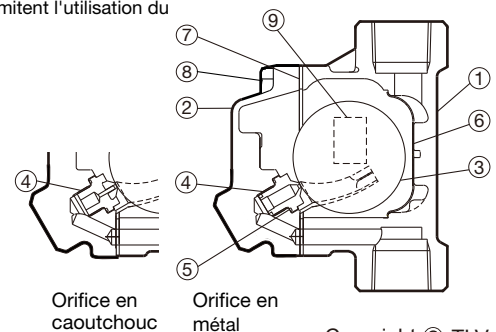

**Dimensions, poids**

● **SS1VG** Taraudé

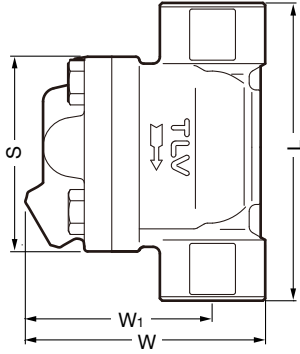

**SS1VG** Taraudé\*

(mm)

Dimension	L	W	W <sub>1</sub>	S	Poids (kg)
1/2"	110	103	82	85	1,6
3/4"	120				1,7
1"	130				1,8

\* BSP DIN 2999, autres standards disponibles

NOTE : La conduite de condensât verticale menant au purgeur éliminateur de liquide doit être la plus courte possible afin de permettre un flux sans obstruction.

**Débits**

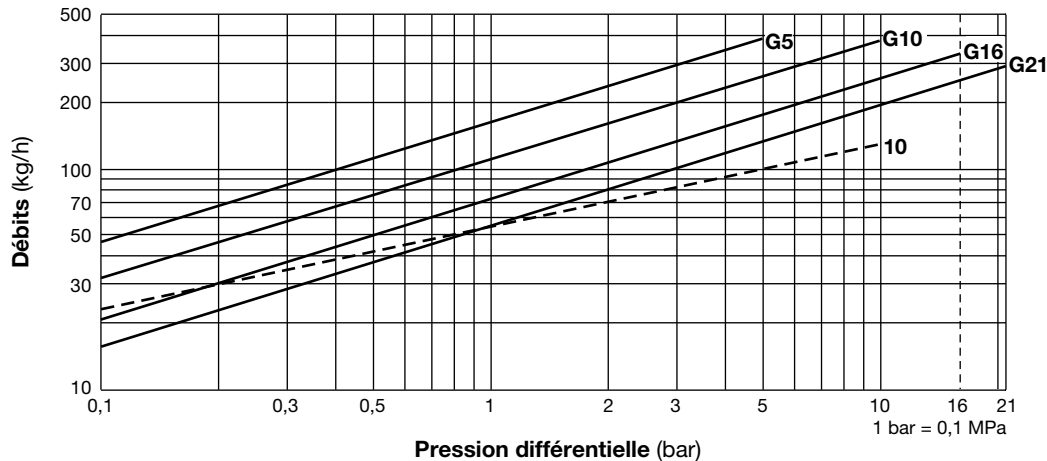

----- Orifice en caoutchouc    ——— Orifice en métal

1. Les numéros des courbes à l'intérieur du graphe représentent les numéros d'orifice.
2. La pression différentielle est la différence entre les pressions à l'entrée et à la sortie du purgeur.
3. Le graphique s'applique au condensat dont la température est inférieure à 100 °C.
4. La capacité de débit est donnée pour un liquide de densité 1.
5. Facteur de sécurité recommandé : au moins 1,5.



NE PAS utiliser le purgeur éliminateur de liquide sous des conditions excédant la pression différentielle maximale, car il y aura accumulation de condensât.

**Facteurs de conversion de la capacité**

Densité	0,95	0,9	0,85	0,8	0,75	0,7	0,65	0,6	0,55	0,5
Facteur de conversion	1,03	1,06	1,08	1,12	1,16	1,19	1,24	1,29	1,35	1,41

Avant d'utiliser les courbes de débit, multiplier la capacité requise (y compris le facteur de sécurité) par le facteur de conversion approprié pour la densité du liquide. Utiliser le tableau ci-dessus ou bien la formule suivante:

$$\text{Facteur de conversion} = \frac{1}{\sqrt{\text{densité}}}$$

**TLV EURO ENGINEERING FRANCE SARL**

Parc d'Ariane 2, bât. C, 290 rue Ferdinand Perrier, 69800 Saint Priest, FRANCE  
 Tél: [33]-(0)4-72482222 Fax: [33]-(0)4-72482220  
 E-mail: [tlv@tlv-france.com](mailto:tlv@tlv-france.com) <https://www.tlv.com>

Manufacturer  
**TLV** CO., LTD.  
 Kakogawa, Japan  
is approved by LRQA Ltd. to ISO 9001/14001

ISO 9001  
 ISO 14001

